

Manual de instalación

7171000F

Elevador de acceso ARC18

Para usar con:

series PRO370

series PRO380

series PRO680 en combinación con X8-D

*El elevador de acceso permite la instalación en exteriores de un sistema eyector simplex **PRO370** y **PRO380** que se instalará hasta 18 pulgadas por debajo del nivel y un sistema duplex **PRO680**, en combinación con una extensión X8-D, hasta 26 pulgadas por debajo del nivel.*

El elevador proporciona una cámara subterránea conveniente para que las conexiones eléctricas y de tuberías salgan bajo tierra y fuera de la vista. Se retira una cubierta verde twist-lock para proporcionar acceso a la conexión de plomería, válvulas y la caja de conexiones eléctricos.

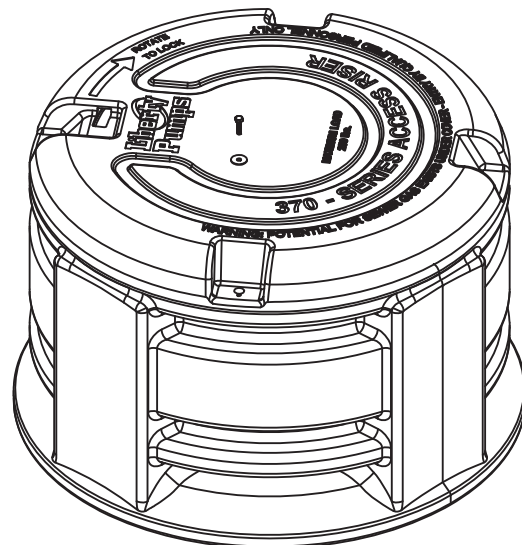

Importante: El elevador de acceso no es una extensión del tanque hermético de gas o agua para incrementar la capacidad de la cubeta.

IMPORTANTE: Todos los sistemas Liberty Pumps se entregan con sus propios manuales de instalación/operación/mantenimiento. Asegúrese de recibir estos manuales y de que se lean y comprendan antes de la instalación. Para preguntas, llame al servicio de atención al cliente de Liberty Pumps al 1-800-543-2550.

7000 Apple Tree Avenue
Bergen, NY 14416 EUA
teléfono: 1-800-543-2550
fax: 1-585-494-1839
www.LibertyPumps.com

Mantenga este manual a mano para futuras referencias.

Para obtener un manual de reemplazo, visite LibertyPumps.com, o comuníquese con Liberty Pumps al 1-800-543-2550.

Conserve el recibo de venta fechado para la garantía.

AVISO

Instalador: el manual debe permanecer con el propietario o el operador/encargado del sistema.

Información de registro:

N.º de la sistema: _____

N.º de modelo: _____

N.º de serie: _____

Fecha de fabricación: _____

Fecha de instalación: _____

Contenido

Medidas de seguridad.....	2 / ES
Componentes y kits disponibles	2 / ES
Diagrama de instalación típico.....	3 / ES
Instalación	3 / ES
Garantía	4 / ES

Medidas de seguridad

ADVERTENCIA RIESGO DE INCENDIO

- Toda la instalación y el mantenimiento de bombas, controles, dispositivos de protección y cableado general deben ser realizados por personal calificado.

Componentes y kits disponibles

El elevador se encuentra disponible individualmente o con un kit que contiene todos los elementos necesarios para una instalación profesional, incluso los codos, los accesorios eléctricos y una caja de empalmes.

Si originalmente se compró solo el elevador, el kit de instalación de 2" tiene todos los elementos necesarios para completar la instalación.

Nota: Debido a restricciones de tamaño, solo se encuentran disponibles los kits de instalación de 2". Los sistemas de descarga de 3" pueden requerir que algunos elementos se instalen fuera del elevador.

Número de kit	Contenidos
AR18	Solo elevador
AC18	Solo tapa
ARC18	Kit de elevador y tapa
IKIT2-115*	Accesorios de instalación de 2", caja de empalmes de 115 voltios (JB120)
IKIT2-230*	Accesorios de instalación de 2", caja de empalmes de una fase de 230 voltios (JB230)
ARCKIT115	Kit completo...ARC18, IKIT2-115, caja de empalmes de 115 voltios (JB120)
ARCKIT230	Kit completo...ARC18, IKIT2-230, caja de empalmes de 230 voltios (JB230)

* Los kits de instalación de 2" opcionales (IKIT2-115 y IKIT2-230) incluyen:

- Válvula de retención homologada de paso directo de 2"
- Válvula esférica de PVC
- (2) Codos de PVC de 90°
- (2) Juntas de goma para tubo de 2"

- (2) Niple roscado SCH 80 de PVC (tubo roscado)
- Acople de goma con abrazaderas de 2"
- Caja de empalmes para estación de bombeo modelo JB120 o JB230 con:
 - Regleta de conexión con alarma y control de circuito de bombeo separados
 - Conector para bomba (115 o 230 voltios, dependiendo del modelo)
 - Acopladores y arandelas de extensión para el elevador
 - Sello de cable impermeable para la bomba, el interruptor y los cables de alarma, diseñado a medida
 - Concentrador de conductos eléctricos

Nota: Los kits de instalación no incluyen tubo SCH 40 de PVC.



Caja de empalmes JB120 o 230 (cableado) para la estación de bombeo (NEMA 4X)

Esquema de la caja de empalmes



Diagrama de instalación típico

PRO380 se muestra con elementos de instalación de IKIT2-115 / IKIT2-230.



Se muestra el PRO680 con ARC18 y X8-D.

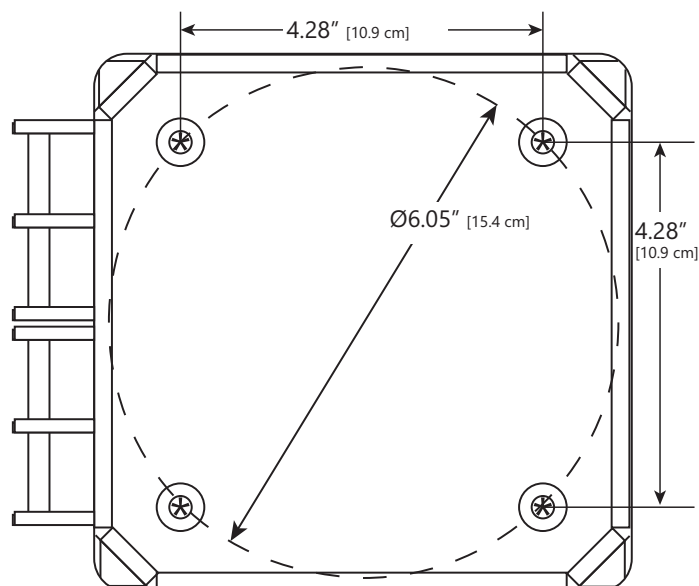
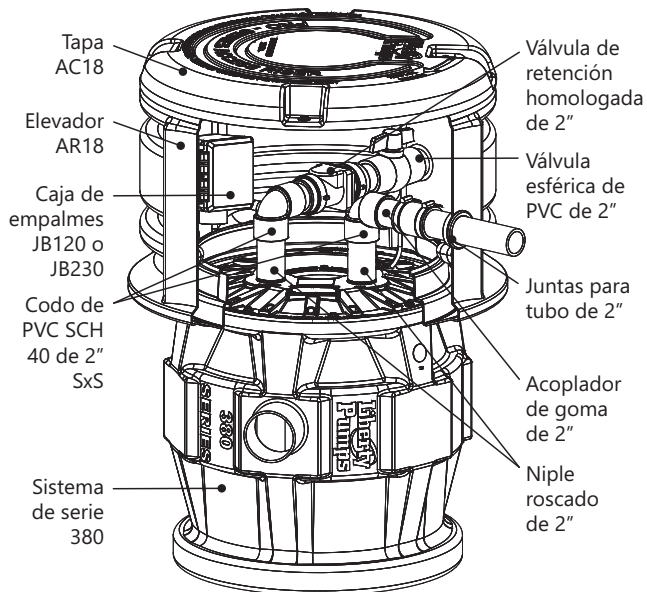
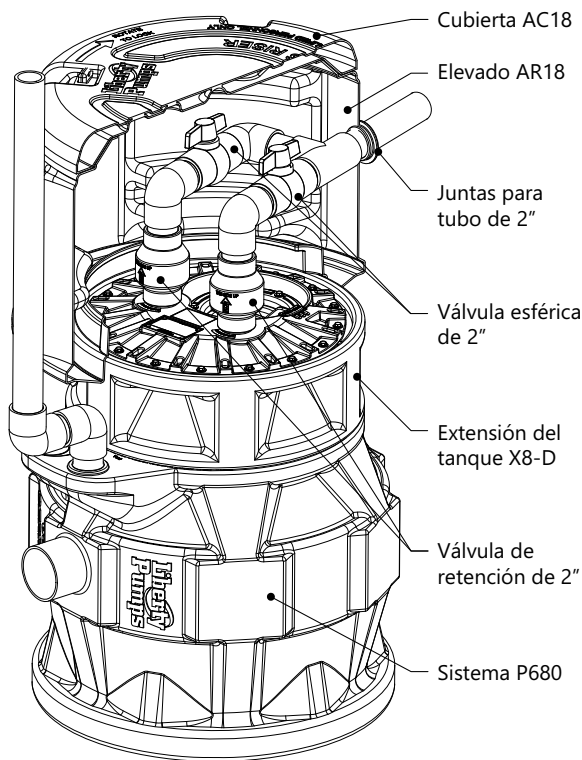

Instalación

Las instrucciones de instalación a continuación incluyen aquellos elementos que se encuentran en los kits opcionales disponibles.

1. Instalación del sistema de alcantarillado

Determinar la altura total del sistema y el elevador cuando se excave y se delimite la cubeta. La tapa del elevador de acceso debe quedar al nivel del piso cuando se complete el relleno. La profundidad de enterramiento del sistema no debe exceder 18" por debajo del grado terminado para PRO370/380 o 26" para PRO680 con la extensión X8-D.

Determinar las posiciones de descarga, electricidad y ventilación relativas al sistema. El elevador de acceso se desliza sobre el tanque PRO370/380/680 y se puede rotar en cualquier dirección para simplificar la tubería. El elevador descansará sobre el labio de salpicaduras de hormigón del cubeta PRO370/380.

2. Instalación de las juntas para tubos laterales

Una vez que se determinan las posiciones de salida tanto para la descarga como para la ventilación, haga un agujero de 3" en el flanco del elevador e instale una junta para tubo de 2". El elevador tiene cuatro áreas planas, así como también un gran aro que rodea el elevador por donde pueden salir los tubos de descarga o ventilación.

Si se necesita tanto una válvula de retención como una válvula esférica, la descarga debe salir por el lado opuesto (consultar el *Diagrama de instalación típico*).

Para facilitar la instalación de la tubería a través de la arandela de sellado de la tubería, engrase la tubería o use jabón líquido como lubricante.

3. Conexión de descarga

Pase un tubo corto por el puerto de descarga de la tapa del Serie PRO y coloque un codo de 90°. Se necesita una válvula de retención para prevenir el refluo de agua y el rebalse de la cubeta, excepto en climas del norte donde las heladas pueden presentar un problema y los tubos que salen del lateral de sistema pueden estar expuestos a temperaturas bajo cero.

Si la unidad se instala en zona de heladas, no utilice válvula de retención. Sustituir una unión para facilitar la remoción de la tapa y el acceso a la bomba. Si no se utiliza una válvula de retención, se debe minimizar la elevación vertical para reducir la cantidad de refluo en cada ciclo. Se puede colocar un tubo de 2" a una longitud máxima de 30' para drenar el sistema. A más de 30', la tubería de descarga se debe colocar hacia el final del destino de la descarga.

Se recomienda la válvula esférica para prevenir el refluo en caso de que se tenga que quitar la bomba o la válvula de retención para mantenimiento. Cuando se conecta la válvula de retención, la válvula esférica, etc. posicionar los elementos con cuidado lo más cerca posible del lateral del elevador para que quede espacio para quitar la tapa del sistema. Utilice las uniones y acopladores necesarios para lograr esto.

4. Conexión de la ventilación

Para mantener la tubería oculta, los tubos de ventilación pueden colocarse bajo tierra de una ventilación doméstica ya existente. Para una ventilación de 2", se debe hacer un agujero de 3" en el lateral del elevador por donde saldrá el tubo de ventilación.

Instale la junta para el tubo. El tubo debe estar lubricado con jabón líquido o grasa lubricante para facilitar la instalación. Coloque un codo de 90° con roscas macho en la brida de ventilación del sistema. Se debe instalar un acoplador de goma en el tubo de ventilación para permitir la fácil remoción de la tapa del sistema y la bomba si requiere mantenimiento. El PRO680 con extensión X8-D requerirá un codo adicional para despejar el ARC18.

5. Conexiones eléctricas

Se recomienda el uso de la caja de empalmes NEMA 4X a prueba de agua (Liberty Pumps modelo JB120 o JB230) Se puede colocar dentro o fuera del elevador de acceso.

Si se coloca dentro, consultar el *Esquema de la caja de empalmes* para hacer los cuatro agujeros necesarios. Si se utiliza un conductor no metálico, se debe colocar al menos a 18" por debajo del nivel del suelo.

Para más información, consulte el Código Eléctrico Nacional (NEC) y los códigos locales. Se incluyen instrucciones adicionales con la caja JB120 o JB230.

6. Relleno

Utilice solo gravilla fina de 1/8" a 3/4" o piedra pulverizada fina y lavada de 1/8" a 1/2" como relleno alrededor del elevador de acceso. No utilice arena ni tierra local como relleno. Aplaste el relleno suavemente. Se puede utilizar una capa liviana de tierra vegetal al nivel de la tapa. Evite el uso de maquinarias pesadas cerca del elevador.

7. Instalación de la tapa

La tapa cuenta con una cerradura de tipo *twist-lock* y 4 tornillos de acero inoxidable para asegurarla. Cuando instale la tapa, alinee las cuatro solapas con los cuatro contenedores y la traba que encastra en una hendidura en la parte inferior de la tapa. Empuje hacia abajo y rote la tapa en sentido horario hasta que la traba encastre en la hendidura. Instale los cuatro tornillos de acero inoxidable para asegurar la tapa. Se puede colocar un candado en el agujero de la traba para prevenir un ingreso no deseado.

La tapa está diseñada para soportar tráfico de carga ligera como caminar o una cortadora de césped y equipos de jardinería livianos.

NO UTILICE TRACTORES PESADOS U OTRA MAQUINARIA SOBRE LA TAPA. LA CARGA MÁXIMA ADMISIBLE ES DE 250 LIBRAS.

Garantía

Garantía limitada de Liberty Pumps Wholesale Products

Liberty Pumps, Inc. garantiza que los productos al por mayor de Liberty Pumps están libres de defectos de fábrica en cuanto a materiales y mano de obra por un período de tres (3) años a partir de la fecha de compra (sin incluir* las baterías, y modelos de las "Serie Comercial"). La fecha de compra se determinará mediante un recibo de venta con fecha que indique el modelo y el número de serie de la bomba. El recibo de venta fechado debe acompañar a la bomba devuelta si la fecha de devolución es superior a tres años desde la fecha de fabricación indicada en la placa de identificación.

La única obligación del fabricante bajo esta Garantía se limitará a la reparación o el reemplazo de cualquier pieza que el fabricante considere defectuosa, siempre que la pieza o el ensamblaje se devuelvan con flete prepago al fabricante o al centro de servicio autorizado, y siempre que no se manifieste ninguna de las siguientes características de anulación de la garantía:

El fabricante no será responsable bajo esta Garantía si el producto no se ha instalado, operado o mantenido correctamente según las instrucciones del fabricante; si ha sido desmontado, modificado, utilizado indebidamente o alterado; si el cable eléctrico ha sido cortado, dañado o empalmado; si la descarga de la bomba se ha reducido en tamaño; si la bomba se ha utilizado en temperaturas de agua superiores a la calificación indicada; si la bomba se ha utilizado en agua que contiene arena, cal, cemento, grava u otros abrasivos; si el producto se ha utilizado para bombear productos químicos, grasa o hidrocarburos; si un motor no sumergible ha sido sometido a humedad; o si la etiqueta que lleva el modelo y el número de serie ha sido eliminada.

Liberty Pumps, Inc. no será responsable por ninguna pérdida, daño o gasto que resulte de la instalación o el uso de sus productos, ni por daños indirectos, incidentales y consecuentes, incluidos los costos de remoción, reinstalación o transporte.

No hay ninguna otra garantía expresa. Todas las garantías implícitas, incluidas las de comerciabilidad e idoneidad para un fin determinado, están limitadas a tres años a partir de la fecha de compra. Esta Garantía contiene el único recurso para el comprador y, donde esté permitido, se excluye la responsabilidad por daños consecuentes o incidentales bajo cualquiera y todas las garantías.

*Liberty Pumps, Inc. garantiza las baterías StormCell® por 1 año a partir de la fecha de compra, y garantiza que las bombas de sus Series Comercial son están libres de defectos de fábrica en materiales y mano de obra por un plazo de 18 meses a partir de la fecha de instalación o 24 meses a partir de la fecha de fabricación, lo que ocurra primero, y siempre que dichos productos se utilicen de conformidad con sus aplicaciones previstas, tal como se establece en las especificaciones técnicos y manuales.